

# Mini-Phantom

## Une solution invisible – La prochaine génération

### Sans boîtier arrière

La nouvelle **Mini-Phantom** de Lumacell est la prochaine génération d'équipement d'éclairage de secours dissimulé. En conditions normales (mode de veille), l'unité est entièrement dissimulée à l'intérieur d'un mur creux. En cas de panne de courant, la porte de l'unité pivote à 180°, révélant les phares de l'éclairage de secours pour éclairer le chemin d'évacuation. Sur rétablissement du c.a. ou après une décharge complète de la batterie, les lampes s'éteignent et la porte se referme en pivotant d'un autre 180° dans le même sens.



## Caractéristiques

- Facile à installer dans les murs finis : l'unité se glisse dans une ouverture de 8,25 po sur 5,75 po
- L'installation préliminaire d'un boîtier encastré n'est pas requise
- Tension d'entrée : 120/347V c.a. standard; en option 120/277V c.a.
- Sortie : 12V c.c., puissance fournie de jusqu'à 100 Watts
- Batterie : au choix, batterie scellée sans entretien au plomb-calcium ou au nickel-métal-hydrure
- Capacité de commande à distance : peut commander plusieurs appareils satellites de la série Phantom de 12V c.c. installés dans un mur ou plafond creux
- Chargeur : à microcontrôleur, compensation thermique, de haute précision et recharge rapide
- Appareil c.a. satellite : raccordement direct à une génératrice de 120, 277 ou 347V c.a.
- Certification : CSA C22.2 No.141



Fabriqué au Canada

## Spécification Type

Fournir et installer l'appareil **Mini-Phantom** de **Lumacell**. L'unité sera conçue pour une installation entièrement dissimulée à l'intérieur d'un mur creux. L'équipement comportera un boîtier en métal contenant deux modules reliés par un support flexible et un conduit électrique. Un module comportera la batterie, la circuiterie du chargeur et la boîte de connexions électriques ; l'autre module comportera les phares de secours installés derrière une porte pouvant pivoter plusieurs fois à 360°. L'équipement de secours sera complètement dissimulé à l'intérieur du mur une fois l'installation complétée dans une ouverture rectangulaire d'au plus 8,25po sur 5,75po. En mode de veille, les seules pièces visibles de l'unité seront la porte et le cadre. Le fini pourra être personnalisé sur place, peint ou recouvert d'un autre revêtement mural adéquat. En cas de panne de courant, l'unité révélera les phares de secours en pivotant sa porte à 180° et allumera les lampes. Sur rétablissement du c.a. ou une décharge complète de la batterie, les lampes s'éteindront et l'unité escotomera les phares en pivotant la porte à 180° dans le même sens. L'unité ne nécessitera pas la présence du c.a. pour refermer la porte et dissimuler les phares. La porte de l'unité sera facilement ouverte ou fermée manuellement, en n'importe quel sens. La source lumineuse consistera de lampes halogènes MR16 12V dont la puissance et le flux lumineux seront spécifiés. L'unité fournira la charge nominale pendant au moins 30 minutes ou jusqu'à ce que la batterie

atteigne 87-1/2 % de sa tension nominale (d'après la plus longue durée). La circuiterie du chargeur utilisera un microcontrôleur vérifiant la batterie en relation à la température ambiante, à l'état de charge et aux fluctuations de la tension d'entrée. Le chargeur sera à limite de courant, à compensation thermique et résistant au court-circuit. Le circuit chargera conformément aux exigences de la norme CSA C22.2 – 141. L'unité sera munie d'un bouton-poussoir lumineux encastré servant d'interrupteur d'essai et de témoin lumineux.

Auto-test et auto-diagnostic : l'unité sera fournie avec la circuiterie à microcontrôleur auto-test de la série **Mini-Phantom Lumacell** qui assurera l'état de disponibilité et la fiabilité de l'équipement en surveillant en permanence chaque fonction critique de l'unité. Si une composante fait défaut, le témoin lumineux situé sur le devant de l'unité changera de couleur passant du vert au rouge et clignotera pour indiquer un défaut. L'envers de la porte montrera une légende de diagnostic détaillée et procurera l'identification des défauts (batterie, circuit du chargeur, lampes) à l'intention du personnel de maintenance. L'auto-test simulera une panne de courant pendant une minute chaque mois, 10 minutes tous les six mois, et exécutera un test de 30 minutes à intervalles de 12 mois.

L'équipement sera le numéro de catalogue Lumacell : MP\_\_\_\_\_.

Projet / Emplacement		Date
Entrepreneur	Par	
Modèle LUMACELL		



## SÉRIE MINI-PHANTOM

### Dimensions

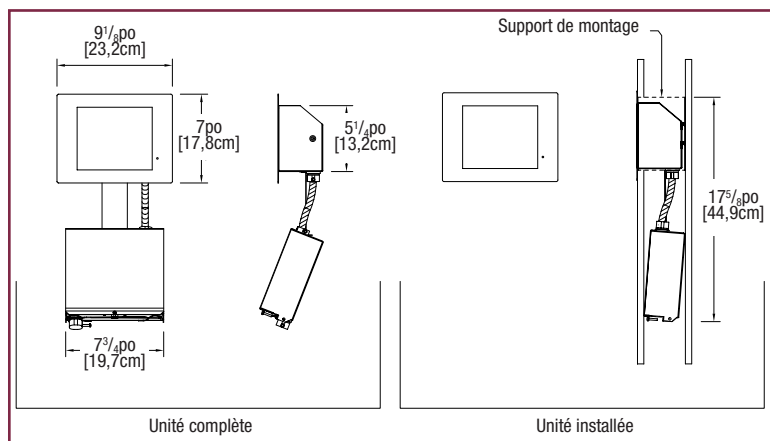

### Consommation énergétique

Modèle	Spécifications c.a.		Capacité de puissance			
			30 min.	1 h	2 h	3 h
MPS80	120/347V c.a	0,25 / 0,08 A	80W	40W	24W	-
MPH100	120/347V c.a	0,25 / 0,08 A	100W	70W	36W	24W
MPG	120V c.a	Max 0,95 A	Charge max 100W			
MPG-ZC	277V c.a	Max. 0,45 A	Charge max 100W			
MPG-ZD	347V c.a	Max. 0,35 A	Charge max 100W			

### Lampes de Remplacement

Modèle	Type	Tension-Puissance
580.0080-L	MR16 (code : 12W)	12V - 12W
580.0064-L	MR16 (code : 20W)	12V - 20W
580.0068-L	MR16 (code : 20WH)	12V - 20W

### Pour Commander

#### Modèle à batterie

Série	Batterie et capacité	Lampe et puissance (MR16 12V)	Tension c.a.	Options	
MP	S80 = Plomb-calcium, 12V, 80W	12W = 2 x MR16 12W	Vide =	AT = auto-test	
		20W = 2 x MR16 20W			
	H100 = Nickel-métal-hydrure, 12V, 100W	35W = 2 x MR16 35W	ZC = 120/27V c.a.	ATN = auto-test, inaudible	
		50W = 2 x MR16 50W			
		20WH = 2 x MR16 20W, à rendement élevé			T3 = temporisé 15 minutes
		35WH = 2 x MR16 35W, à rendement élevé			
50WH = 2 x MR16 50W, à rendement élevé					

#### EXEMPLE : MPS8035WHAT

#### Modèle satellite

Série	Capacité de l'unité	Lampe et puissance (MR16 12V)	Tension c.a.
MP	G = Génératrice c.a. satellite, max 100W	12W = 2 x MR16 12W	Vide = 120V c.a.
		20W = 2 x MR16 20W	ZC = 277V c.a.
		35W = 2 x MR16 35W	ZD = 347V c.a.
		50W = 2 x MR16 50W	
		20WH = 2 x MR16 20W, à rendement élevé	
		35WH = 2 x MR16 35W, à rendement élevé	
50WH = 2 x MR16 50W, à rendement élevé			

#### EXEMPLE : MPG35WH