

MQM-NC Series

Installation instructions

1. Remove the cover.
2. Turn off power before completing electrical connections. Connect the lamp wires to the emergency circuit using wire nuts (see lamp voltage on marking). Fasten the back plate to the junction box.
3. Adjust the lamp aiming.
4. Secure the cover to the back plate with the screws provided. For food processing area, screw cover (1) should be installed in order to avoid food accumulation.
5. Turn on DC power and check the operation of your lighting fixture.

Lamps replacement

Refer to the relamping label located near the lamp holder or the recommended maximum wattage. Do not exceed recommended wattage.

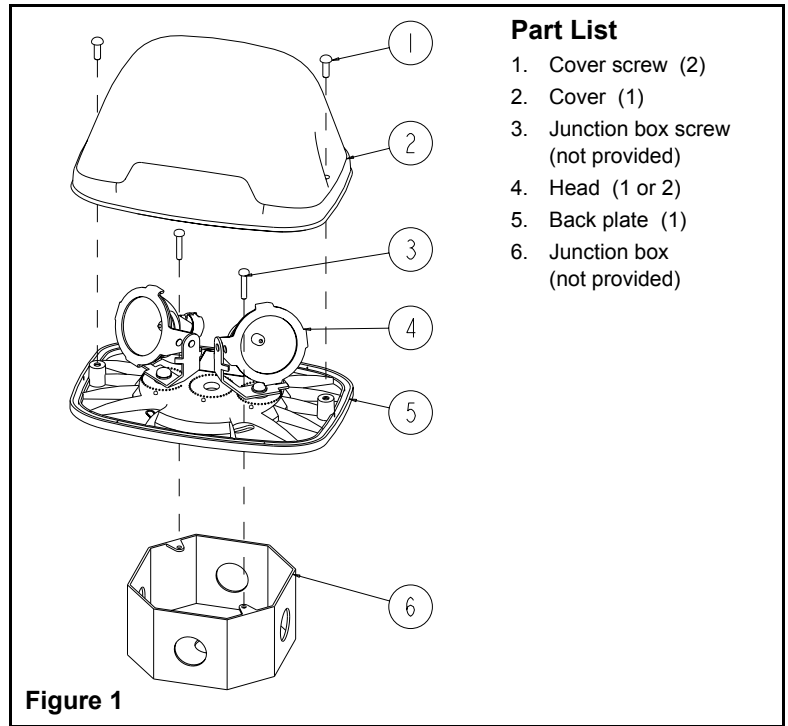

Part List

1. Cover screw (2)
2. Cover (1)
3. Junction box screw (not provided)
4. Head (1 or 2)
5. Back plate (1)
6. Junction box (not provided)

Figure 1

MQM-NC Series

Installation instructions

1. Remove the cover
2. Turn off power before completing electrical connections. Connect the lamp wires to the emergency circuit using wire nuts (see lamp voltage on marking). Fasten the back plate to the junction box.
3. Adjust the lamp aiming.
4. Secure the cover to the back plate with the screws provided. For food processing area, screw cover (1) should be installed in order to avoid food accumulation.
5. Turn on DC power and check the operation of your lighting fixture.

Lamps replacement

Refer to the relamping label located near the lamp holder or the recommended maximum wattage. Do not exceed recommended wattage.

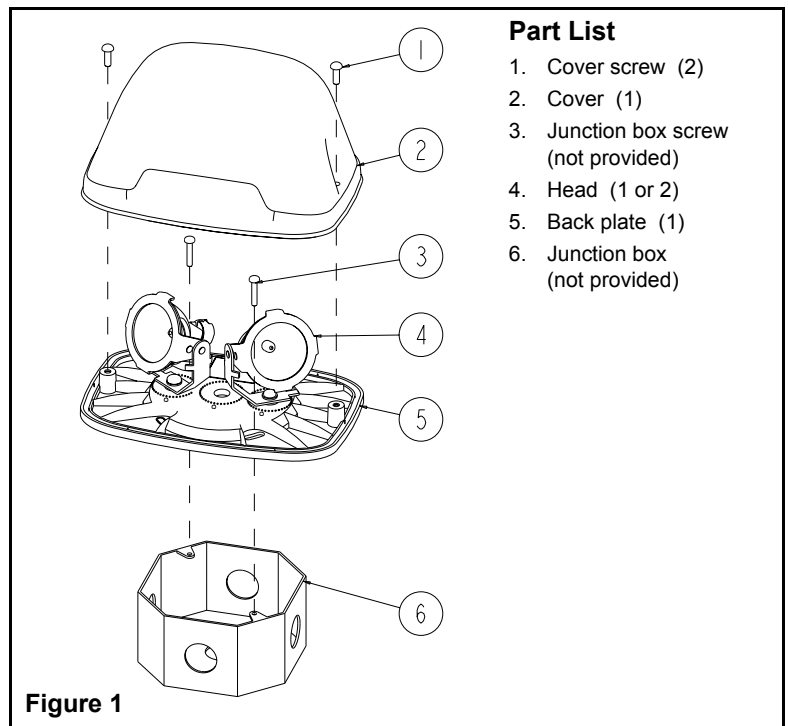

Part List

1. Cover screw (2)
2. Cover (1)
3. Junction box screw (not provided)
4. Head (1 or 2)
5. Back plate (1)
6. Junction box (not provided)

Figure 1

Série MQM-NC
Installation

1. Enlever le couvercle
2. Avant d'effectuer les connexions électriques, s'assurer que le circuit électrique est hors tension. Raccorder les fils de la lampe aux fils CC (voir le voltage indiqué sur le pavillon). Fixer la pavillon à la boîte de jonction.
3. Ajuster la position des phares.
4. Fixer le couvercle au pavillon à l'aide des 2 vis fournies (2).
5. Remettre le courant CC et vérifier la fonctionnalité du phare.

Remplacement des lampes

Se référer au indications sur le pavillon pour le puissance de lampe maximum. Ne pas excéder cette puissance.

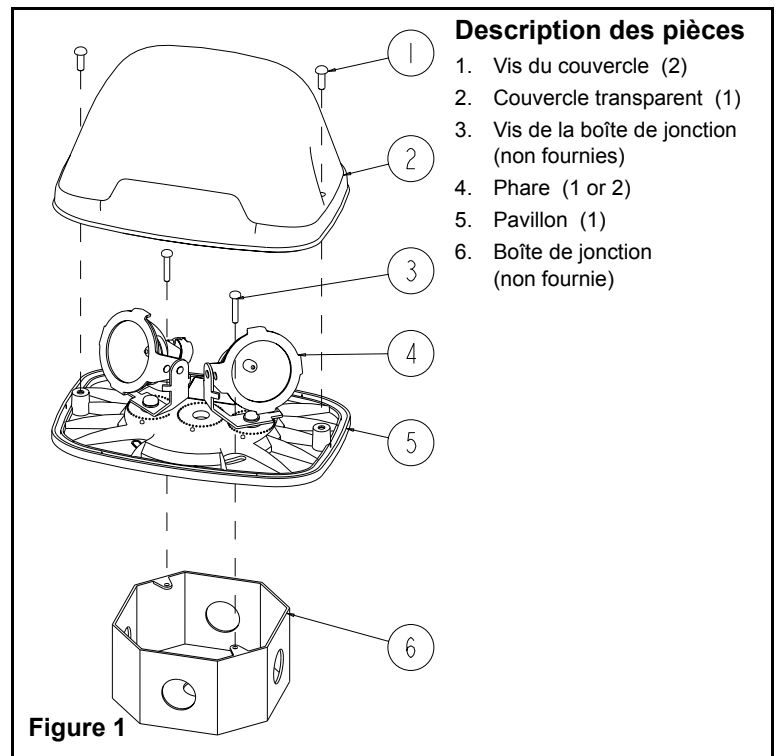
Série MQM-NC
Installation

1. Enlever le couvercle
2. Avant d'effectuer les connexions électriques, s'assurer que le circuit électrique est hors tension. Raccorder les fils de la lampe aux fils CC (voir le voltage indiqué sur le pavillon). Fixer la pavillon à la boîte de jonction.
3. Ajuster la position des phares.
4. Fixer le couvercle au pavillon à l'aide des 2 vis fournies (2).
5. Remettre le courant CC et vérifier la fonctionnalité du phare.

Remplacement des lampes

Se référer au indications sur le pavillon pour le puissance de lampe maximum. Ne pas excéder cette puissance.

